



Saulkrastu novada dome

Reģ. Nr. 90000068680, Raiņa ielā 8, Saulkrastos, Saulkrastu novadā, LV-2160
tālrunis 67951250, fakss 67951150, e-pasts: dome@saulkrasti.lv

Saulkrastos

04.07.2018.

CENU APTAUJA *

„Esošo koka labiekārtošanas elementu remontdarbi un jaunu koka labiekārtošanas elementu izgatavošana un uzstādīšana Saulkrastu novada pašvaldības administratīvajā teritorijā” ar ID Nr. SND/ZS/2018/14

1. Pasūtītājs

Pasūtītāja nosaukums:	Saulkrastu novada dome
Juridiskā adrese	Raiņa iela 8, Saulkrasti, Saulkrastu novads, LV-2160
Reģistrācijas numurs	LV 90000068680
Faksa numurs	+371 67951150
e-pasta adrese	dome@saulkrasti.lv
Kontaktpersona par dokumentāciju	Juridiskās nodaļas juriste Vita Timermane T. 66938747, e-pasts: vita.timermane@saulkrasti.lv
Kontaktpersona par tehnisko specifikāciju	Pašvaldības īpašumu apsaimniekošanas nodaļas labiekārtošanas daļas ainavu arhitekte Laura Didrihsone, T. 29326692, e-pasts: laura.didrihsone@saulkrasti.lv
Domes darba laiks	P. 8.30 – 18.00 O. 8.30 – 17.00 T. 8.30 – 17.00 C. 8.30 – 18.00 P. 8.00 – 14.00 (bez pusdienas pārtraukuma) Pusdienas pārtraukums 12.00 – 12.30

2. Iepirkuma priekšmets.

Esošo koka labiekārtošanas elementu remontdarbi un jaunu koka labiekārtošanas elementu izgatavošana un uzstādīšana Saulkrastu novada pašvaldības administratīvajā teritorijā, saskaņā ar cenu aptaujas tehniskajā specifikācijā (3.pielikums) norādītajām prasībām.

3. Piedāvājumu iesniegšanas vieta, datums un laiks.

3.1. Pretendents savu piedāvājumu iesniedz **līdz 2018.gada 12.jūlijam plkst. 11:00**, vienlaicīgi nosūtot elektroniski uz e-pasta adresi – vita.timermane@saulkrasti.lv un aivars.gavars@saulkrasti.lv, vai iesniedz personīgi Raiņa ielā 8, Saulkrastos, 106.kabinetā, vai atsūta pa pastu.

4. Līguma nosacījumi.

Līguma izpildes termiņš - 2 mēneši no līguma noslēgšanas brīža.

5.Apmaksas nosacījumi.

Darbu apmaksas termiņš 7 (septiņu) darba dienu laikā pēc pieņemšanas – nodošanas akta parakstīšanas un rēķina saņemšanas.

6.Prasības pretendentiem.

6.1. Pretendents reģistrēts atbilstoši attiecīgās valsts normatīvo aktu prasībām (reģistrācijas faktu pasūtītājs pārbaudīs Uzņēmumu reģistra mājaslapā www.ur.gov.lv/?a=936&z=631&v=lv).

6.2.Pretendents iepriekšējo 5 (piecu) gadu laikā ir izbūvējis/remontējis **vismaz 2 (divus) līdzīgus** objektus. Par **līdzīgu objektu** cenu aptaujas ietvaros tiks uzskatīta koka laipu, kāpņu un citu koka konstrukciju izbūve/remonts.

6.3.**Apliecinājums** par piedāvāto darbu garantijas termiņu (mēnešos) no pieņemšanas-nodošanas akta parakstīšanas brīža. Piedāvātajam darbu garantijas termiņam ir jābūt ne īsākam par 24 (divdesmit četriem) mēnešiem.

7. Iesniedzamie dokumenti.

7.1. **Pieteikums** dalībai cenu aptaujā, atbilstoši 1.pielikumam.

7.2. **Informācija par pretendenta pieredzi** (6.2.punkts), saskaņā ar 2.pielikumu.

7.3. **Apliecinājums** par darbu garantijas termiņu (6.3.punkts).

7.4. **Finanšu** piedāvājums, atbilstoši 3.pielikumam.

7.5.**Tehniskā specifikācija**, saskaņā ar 4.pielikuma tehniskajā specifikācijā noteiktajām prasībām.

8. Piedāvājuma izvēles kritērijs

8.1. Par pretendentu, kuram būtu piešķiramas līguma slēgšanas tiesības, tiek atzīts tas pretendents, kura piedāvājums atbilst visām cenu aptaujas noteikumu prasībām un ir ar viszemāko līgumcenu.

8.2. Ja izraudzītais pretendents atsakās slēgt līgumu, tad tiek lemts vai piešķirt līguma slēgšanas tiesības nākamam pretendentam, kura piedāvājums ir ar zemāko cenu.

8.3.Ja nav iesniegts neviens cenu aptaujas noteikumu prasībām atbilstošs piedāvājums vai ir cits objektīvi pamatots iemesls, pasūtītājam ir tiesības uzvarētāju nepaziņot un cenu aptauju pārtraukt.

9. Finanšu piedāvājums

9.1.Finanšu piedāvājumā norāda kopējo cenu, par kādu tiks sniegti tehniskajai specifikācijai atbilstoši darbi.

9.2.Finanšu piedāvājumā cenu norāda **EUR** bez pievienotās vērtības nodokļa (Pievienotās vērtības nodokļa likuma 142.panta otrā daļa).

9.3.Lokālās tāmes, kopsavilkums un koptāme, kas izstrādātas, atbilstoši darbu apjomiem un Ministru kabineta 2017.gada 3.maijā noteikumiem Nr.239 "Noteikumi par Latvijas būvnormatīvu LBN 501-17 "Būvizmaksu noteikšanas kārtība"" (turpmāk - LBN 501-17). Lokālās tāmēs, kopsavilkumā un koptāmēs izmaksas aritmētiski jānoapaļo līdz diviem cipariem aiz komata.

9.4.Finanšu piedāvājumā jāietver visas izmaksas, kas saistītas ar darbu izpildi (nodevām, transporta pakalpojumiem, materiālu izmaksām, visiem iespējamiem sadārdzinājumiem un citām cenu izmaiņām, kas nepieciešami darbu pilnīgai un kvalitatīvai izpildei).

9.5.Pretendents, nosakot līgumcenu, ņem vērā un iekļauj līgumcenā visus iespējamus sadārdzinājumus un citas cenu izmaiņas. Līguma izpildes laikā netiek pieļauta līgumcenas maiņa, pamatojoties uz izmaksu izmaiņām.

10.Cita informācija.

Ja Jūsu piedāvājums tiks akceptēts Domes amatpersona sazināsies ar piedāvājumā norādīto kontaktpersonu par līguma slēgšanu.

Ar cieņu,
Pašvaldības izpilddirektora pienākumu izpildītājs

Aivars Gavars

Sagatavoja
V.Timmermane
04.07.2018.

*Saskaņā ar Saulkrastu novada domes Iekšējiem noteikumiem Nr.2 "Kārtība, kādā Saulkrastu novada pašvaldībā tiek veikti iepirkumi" (29.01.2014. domes sēdes protokols Nr.1 § 29), kas izdoti saskaņā ar likuma "Par pašvaldībām"41.panta pirmās daļas 2.punktu un Valsts pārvaldes iekārtas likuma 72.panta pirmās daļas 2.punktu.

PIETEIKUMS CENU APTAUJAI
„Esošo koka labiekārtošanas elementu remontdarbi un jaunu koka labiekārtošanas elementu izgatavošana un uzstādīšana Saulkrastu novada pašvaldības administratīvajā teritorijā” ar ID Nr. SND/ZS/2018/14

Informācija par pretendentu

Pretendenta nosaukums: _____
Reģistrācijas numurs: _____
Juridiskā adrese: _____
Pasta adrese: _____
Tālrunis: _____ Fakss: _____
E-pasta adrese: _____
Vispārējā interneta adrese: _____

Finanšu rekvizīti

Bankas nosaukums: _____
Bankas kods: _____
Konta numurs: _____

Informācija par pretendenta kontaktpersonu

Vārds, uzvārds: _____
Ieņemamais amats: _____
Tālrunis: _____ Fakss: _____
E-pasta adrese: _____

Ar šo apliecinu savu dalību minētajā cenu aptaujā un apstiprinu, ka esmu iepazinies ar tās noteikumiem, darbu veikšanas apjomiem, un piekrītu visiem tajā minētajiem nosacījumiem, tie ir skaidri un saprotami, iebildumu un pretenziju pret tiem nav.

Ar šo apliecinu, ka visa sniegtā informācija ir patiesa.

Vārds, uzvārds:	
Amats:	
Paraksts:	
Datums:	

PRETENDENTA PIEREDZE IEPIRKUMA PRIEKŠMETAM LĪDZĪGU DARBU VEIKŠANĀ
(2013., 2014., 2015., 2016., 2017. gads)

Nr.	Objekta nosaukums, veikto darbu apraksts	Veikto darbu apjoms (līguma summa <i>euro</i>)	Pašu spēkiem veiktais darbu apjoms %	Darbu veikšanas periods (uzsākšanas, pabeigšanas gads/mēnesis)	Pasūtītāja nosaukums, adrese, kontaktpersona, tālrunis
1.					
2.					
3.					

Pilnvarotās personas paraksts:

Parakstītāja vārds, uzvārds un amats:

Piedāvājumu iesniedzējas sabiedrības nosaukums:

FINANŠU PIEDĀVĀJUMS

Iepazīnušies ar cenu aptaujas „Esošo koka labiekārtošanas elementu remontdarbi un jaunu koka labiekārtošanas elementu izgatavošana un uzstādīšana Saulkrastu novada pašvaldības administratīvajā teritorijā” ar ID Nr. SND/ZS/2018/14 noteikumiem, mēs apakšā parakstījušies, piedāvājam sniegt pakalpojumus, saskaņā ar minētās cenu aptaujas prasībām par kopējo līgumcenu:

	Kopējā cena, EUR bez PVN (Pievienotās vērtības nodokļa likuma 142.panta otrā daļa)
Esošo koka labiekārtošanas elementu remontdarbi un jaunu koka labiekārtošanas elementu izgatavošana un uzstādīšana Saulkrastu novada pašvaldības administratīvajā teritorijā	
Kopā:	

Pilnvarotās personas paraksts:

Parakstītāja vārds, uzvārds un amats:

Piedāvājumu iesniedzējas sabiedrības nosaukums:

1.2.3.	Laipu un trepju margas - ēvelēti priedes koka dēļi 140x45 ar noapaļotām kantīm uz balstošu brusu (ēvelēti priedes koka dēļi 140x45) , kas iestrādāta apaļkoka stabā (stabiem D120x2000), cinkotas tērauda nepilnas vītnes pašzeņķējošās skrūves ar gremdgalvu (8.8 stiprības klase) 6x110mm un 6x120mm 50% no garuma bez vītnes visām koka detaļām pielietot zemspiediena IV klases impregnēšanu, toni saskaņojot. (skat. skici Nr. 8)	t.m.	35							
1.2.4.	Koka kāpņu 1,5m platumā izbūve - ēvelēti priedes koka klāja dēļi 140x45 ar noapaļotām kantīm, koka konstruktīvās brusas, kas sagatavota no 200x50 sortimenta uz apaļkoka stabiem D120x2000, cinkotas tērauda nepilnas vītnes pašzeņķējošās skrūves ar gremdgalvu (8.8 stiprības klase) 6x110mm un 6x120mm 50% no garuma bez vītnes; visām koka detaļām pielietot zemspiediena IV klases impregnēšanu, toni saskaņojot. (skat. skici Nr. 7)	m2	10							
1.2.5.	Vietās, kur laipu slīpums pārsniedz 7 %, uzstādāmas šķērslīstītes 20x20x450 ar soli 0,6 m, stiprināmas ar cinkotām naglām	gab.	15							
1.2.6.	Atpūtas soli uz atpūtas platformām, sola garums m, (skat. skici Nr. 3)	gab.	8,3							
1.2.7.	Koka atkritumu urnas ar skārda tvertni (tilpums 50 l)iekšpusē.	gab.	1							
2.	Atpūtas soli pludmalē 2,5m, (skat. skici Nr. 3)	gab.	5							
3.	Pārgērbšanās kabīņu izgatavošana un uzstādīšana									
3.1.	Pārgērbšanās kabīņu izgatavošana un uzstādīšana pludmalē	gab.	2							
	Ēvelēti priedes koka dēļi 150X25 ar noapaļotām kantīm, koka konstruktīvās brusas 55X55, cinkotas tērauda nepilnas vītnes pašzeņķējošās skrūves ar gremdgalvu (8.8 stiprības klase) 4,5x60mm un 6x90mm 50% no garuma bez vītnes; visām koka detaļām pielietot zemspiediena IV klases impregnēšanu, toni saskaņojot (skat. skici. Nr.4)									
3.2.	Dubulto pārgērbšanās kabīņu izgatavošana un uzstādīšana pludmalē (skat. skici. Nr.5) Ēvelēti priedes koka dēļi 150X25 ar noapaļotām kantīm, koka konstruktīvās brusas 55X55, cinkotas tērauda nepilnas vītnes pašzeņķējošās skrūves ar gremdgalvu (8.8 stiprības klase) 4,5x60mm un 6x90mm 50% no garuma bez vītnes; visām koka detaļām pielietot zemspiediena IV klases impregnēšanu, toni saskaņojot (skat. skici. Nr.5)	gab.	2							

Koka laipas Lašu ielas galā
M 1: 500

Skice Nr. 1



KOKA LAIPAS TEHNISKAIS RISINĀJUMS M 1:25

VIRSSKATS

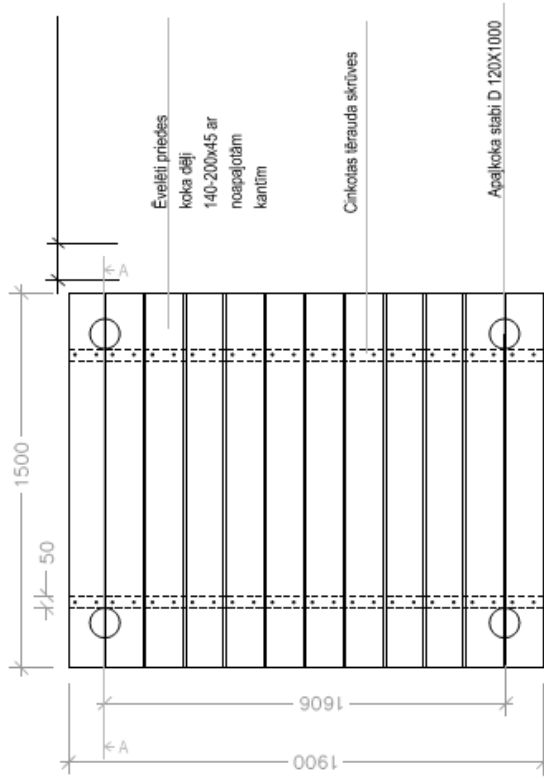

GRIEZUMS A-A

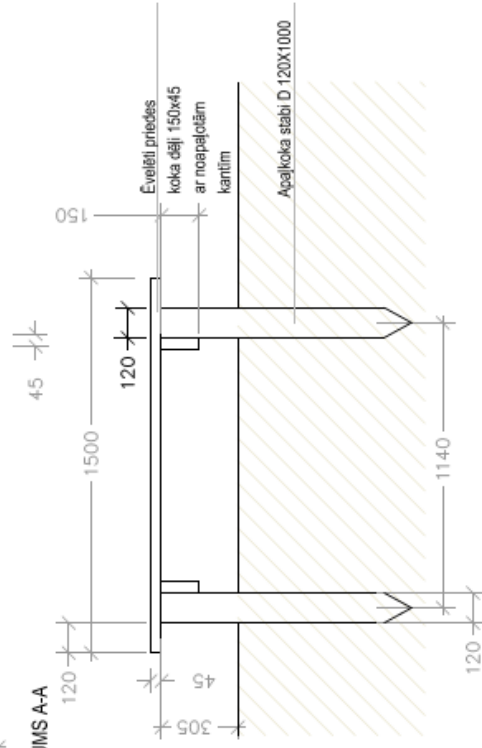

PIEZĪMES

- Visi izmēri doti milimetros.
- Neveikt mērījumus uz izdrukātā materiāla, lasīt rasējumos dotos izmērus.
- Evelēti priekdes koka daļi 150x45 ar noapaļotām kantīm uz apalkoka stabiem D120X1000.
- Visām koka daļajām pielietot zemsplēdiena IV klases impregnēšanu, toni saskaņojot.
- Izmantot nerūsējošā tērauda vītnes pašcenkējošās skrūves ar gredzgalvu (8.8 stiprības klase) 6x110mm un 6x120mm 50% no garuma bez vītnes.

ATPŪTAS SOLI M 1:25

SĀNSKATS

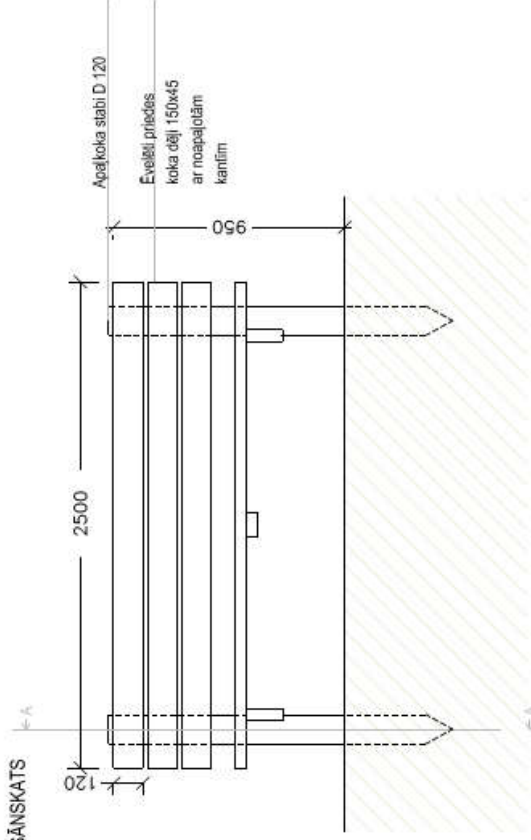

GRIEZUMS A-A

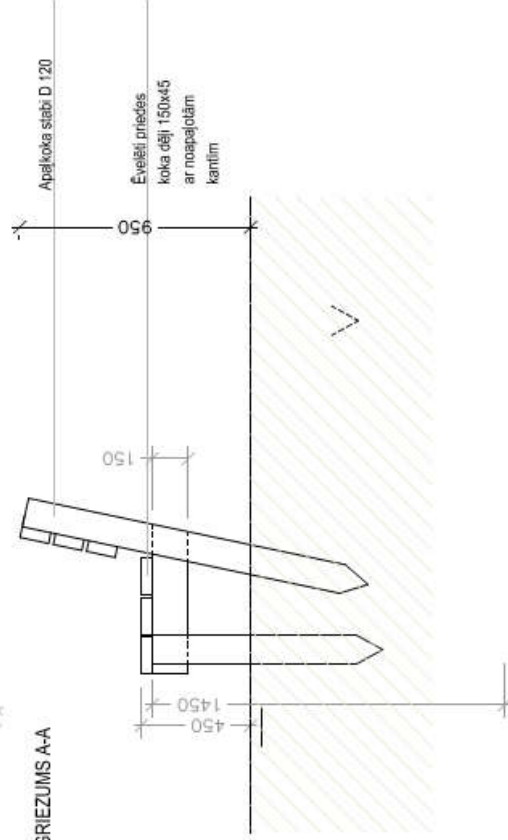

PIEZĪMES

- Visi izmēri doti milimetros.
- Neveikt mērījumus uz izdrukātā materiāla, lasīt rasējumos dotos izmērus.
- Evešiti priekdes koka daļi 150x45 ar noapaļotām kanfīm uz apakškoka slābim D120x1500 un D120x2000
- Visam koka daļajām pielietot zemspiediena IV klases impregnēšanu, toni saskaņojot.
- Izmantot nenisjoša tērauda nepilnas vītres pašzerpjošās skrūves ar gredzgalvu (8.8 stiprības klase) 6x110mm un 6x120mm 50% no ganuma bez vītres.



PĀRGĒRŠANĀS KABĪNES PLUDMALĒ

SĀNSKATS

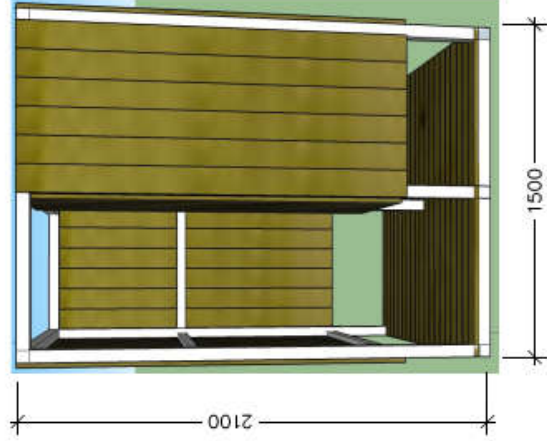

SĀNSKATS

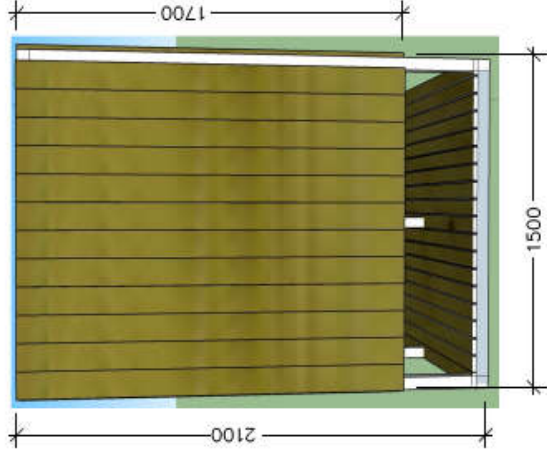

VIRSSKATS

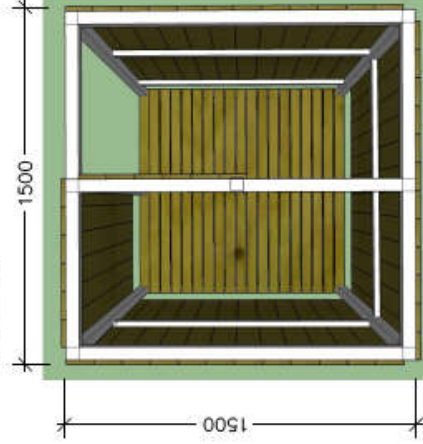

VIZUALIZĀCIJA

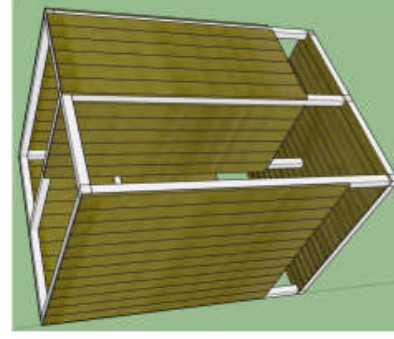

PIEZĪMES

- Visi izmēri doti milimetros.
- Naveikt mērījumus uz izdrukātā materiāla, lasīt rasejumos dotos izmērus.
- Evekleti piedes koka dēji 150x25, koka brusas 55x55.
- Visām koka detaļām pielietot zemspodiena IV klases impregnāšanu, toni saskaņojot.
- Izmantot nerūsējošā tērauda neņļinās vītņes pašzēņķēpātās skrūves ar gredņgalvu (8.8 stiprības klase) 6x110mm un 6x120mm 50% no garuma bez vītņes.

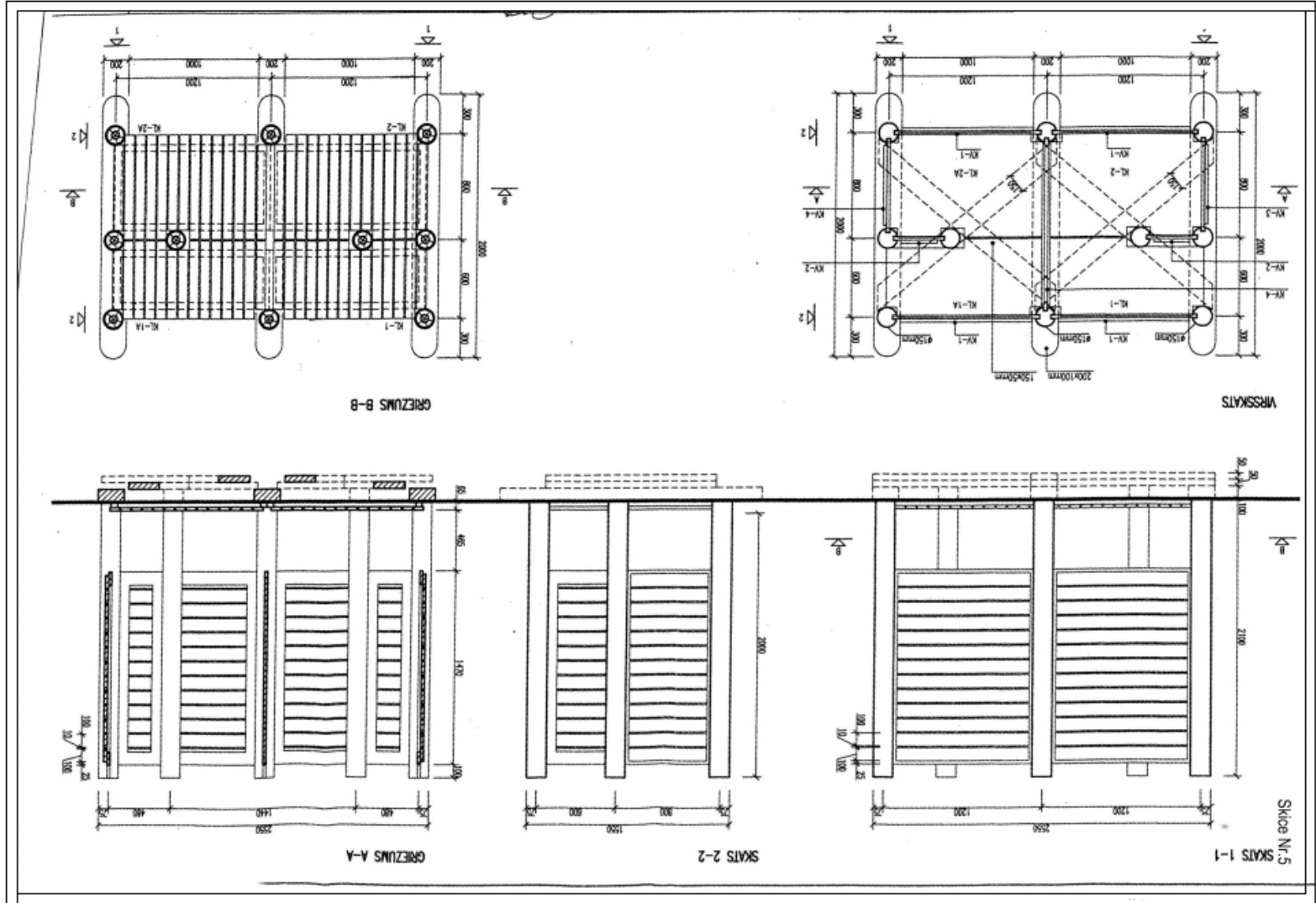

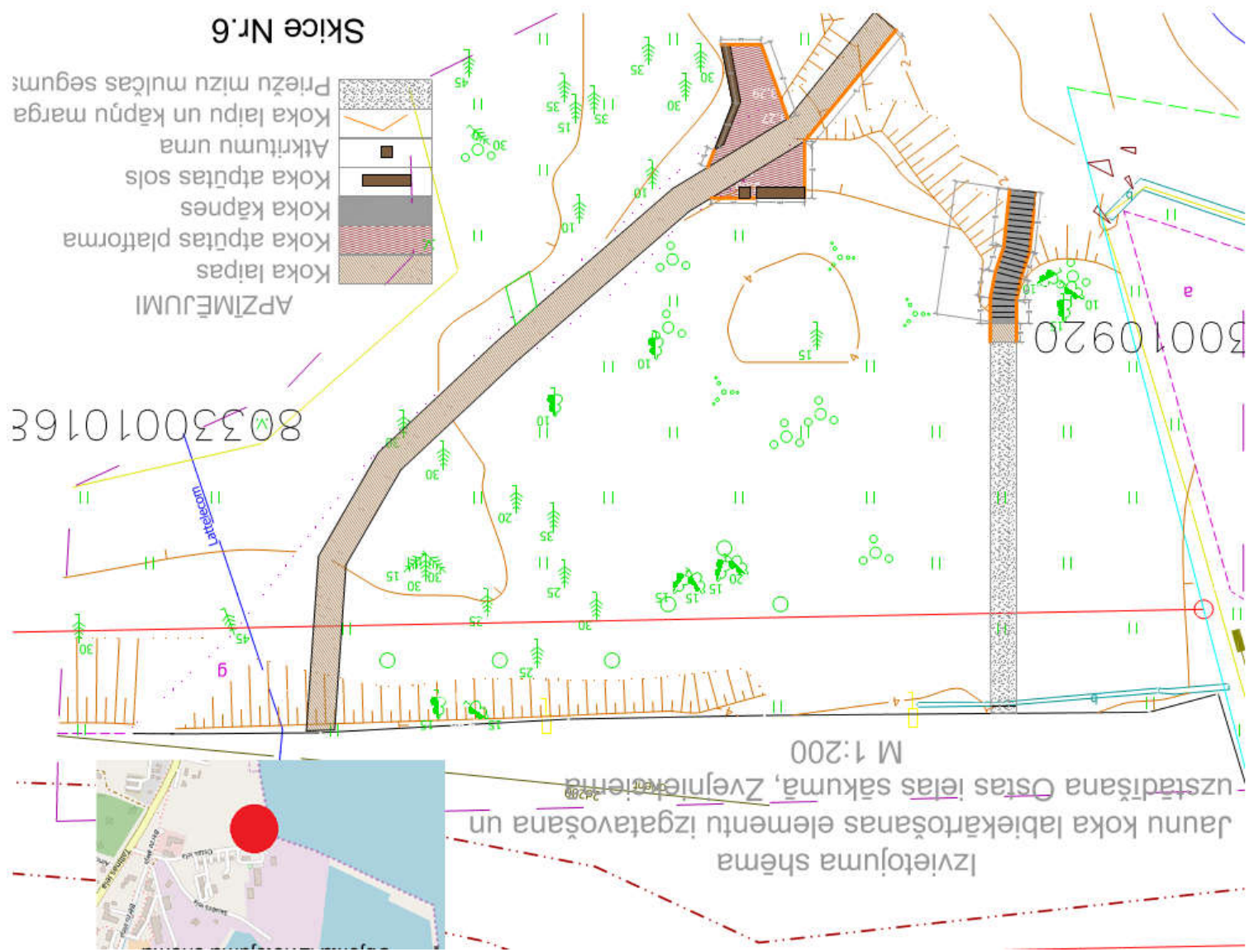

KOKA KĀPNES AR MARGU M 1.25

VIRSSKATS

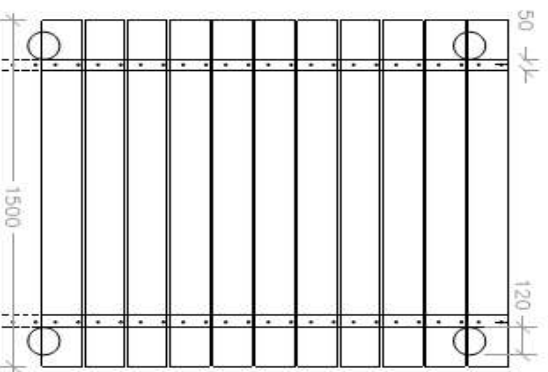

GALASKATS

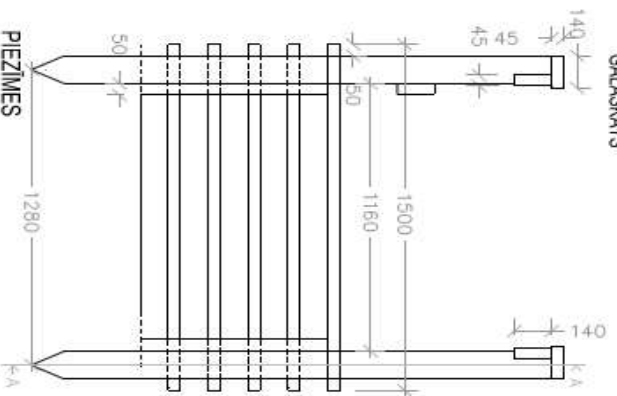

PIEZĪMES

- Visi izmēri doti milimetros.
- Neveikt mērījumus uz izstrādātā materiāla, iestīt raseļņumus dotās izmērus.
- Ekvivalents koka daļi 150x45 ar nepieciešamā kerfīm uz apakškoka slābēm DT20X2000.
- Visām koka daļiņām jābūt zemsapiedēta IV klases impregnāšanai, koni sāskāņojot.
- Izstrādāt jānodrošina ierakda nepilnas viļnes pašceļņiņģošās skrīves ar grīmdaļiņi (8.8 stiprības klase) 6x110mm un 6x120mm 50% no garuma bez viļnes.

Sagatavojā: L.Dobinsons

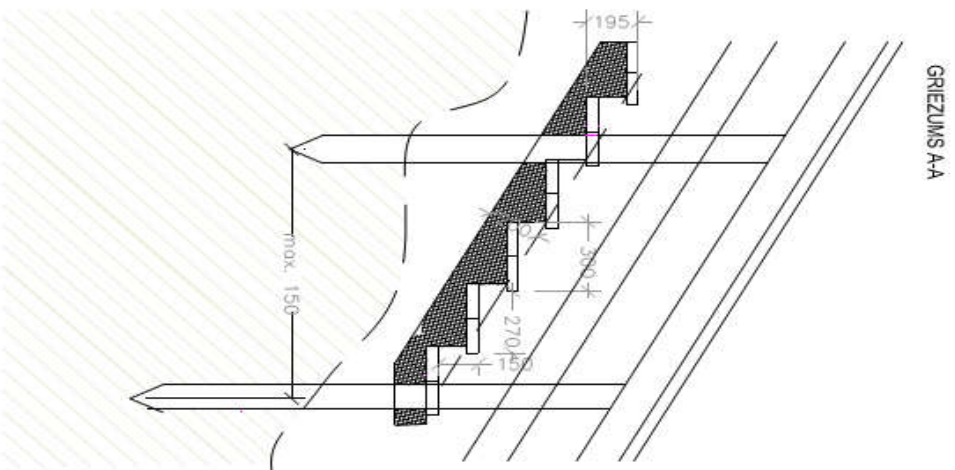

GRIEZUMS A-A

KOKA LAIPAS AR MARGU M 1.25

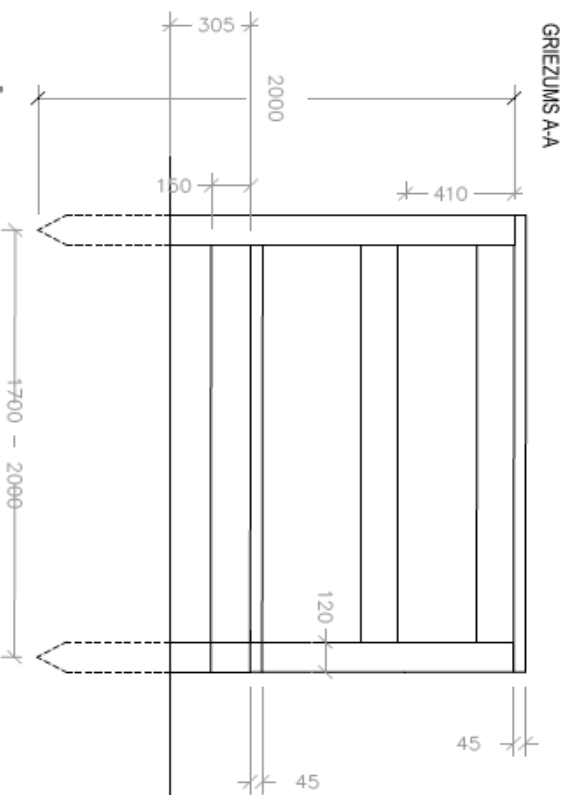
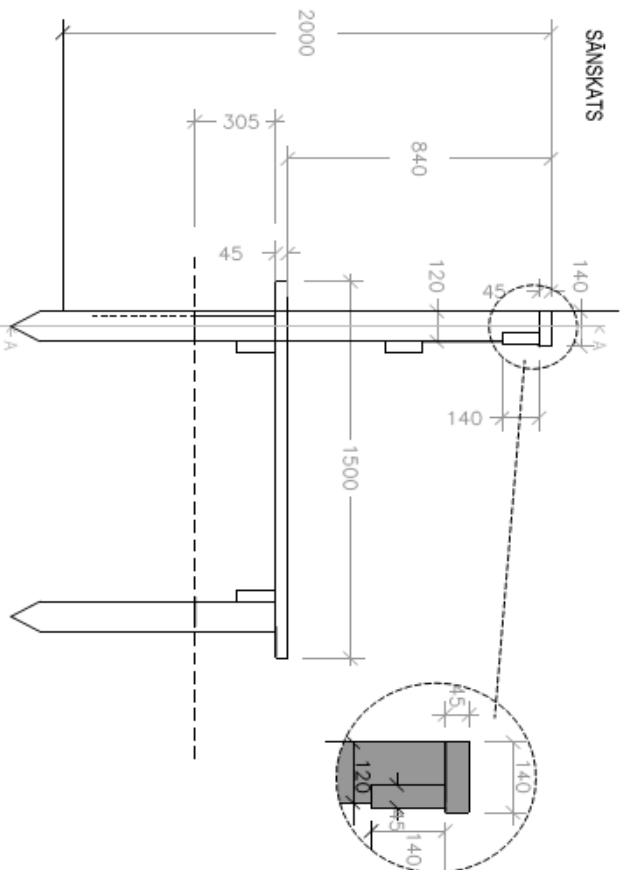

PIEZĪMES

- Visi izmēri doļi milimetros.
- Neveikt mērījumus uz izdrukātā materiāla, lasīt raseļņumos dotos izmērus.
- Ēvelēti priedes koka daļi 150x45 ar noapaļotām kārtīm uz apjūckoka stabiem D120x2000.
- Visām koka daļajām jābūt zemsapvidena IV klases ingreģrēšanai, toni saskāņojot.
- Izmantot nerūsjoša tērauda nepilnas vītnes pašzēģējošās skrūves ar gremģāļu (8.8 stiprības klase) 6x110mm un 6x120mm 50% no garna bez vītnes.

Sagatavojā: L. Didiņšone

KOKA LAIPAS TEHNISKAIS RISINĀJUMS M 1:25

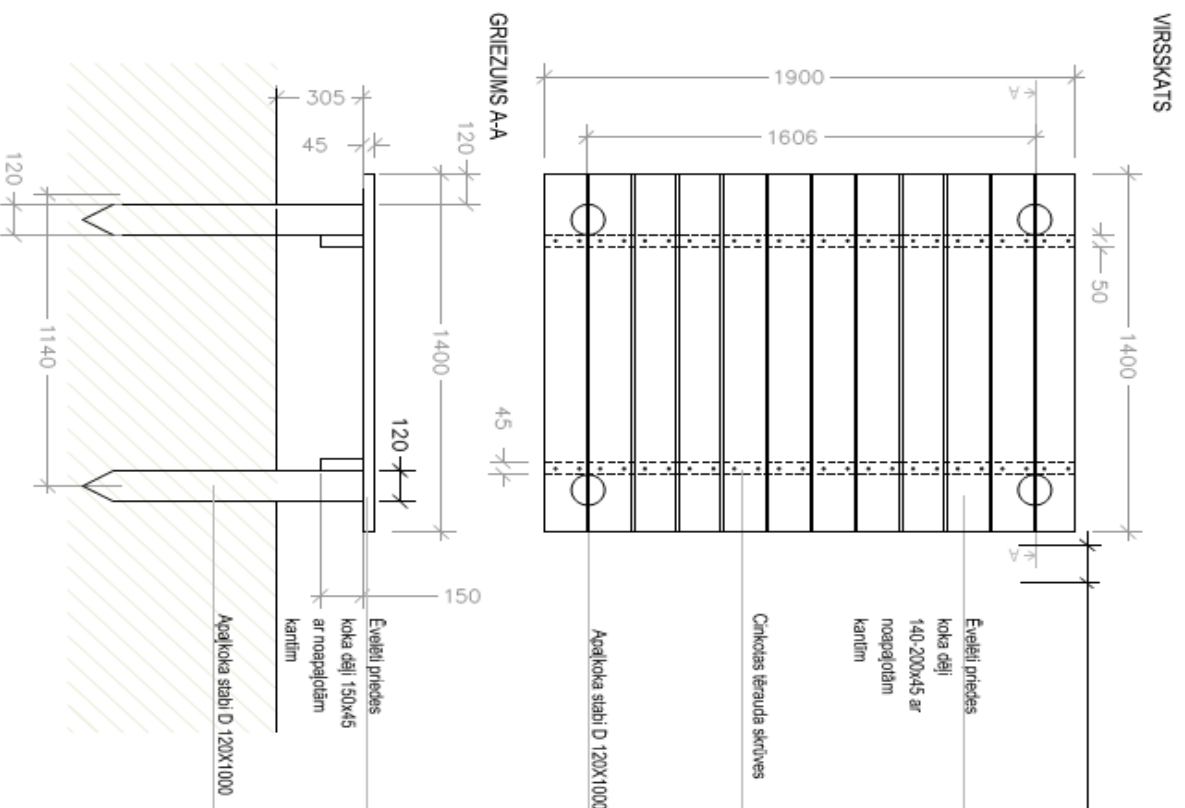

PIEZĪMES

- o Visi izmēri doti milimetros.
- o Neveikt mērījumus uz izdrukātā materiāla, lasīt rasējumos dotos izmērus.
- o Evelyli priekdes koka daļi 150x45 ar noapaļotām kārtīm uz apalkkoka stabiem D120X1000.
- o Visām koka daļajām pielietot zarnspiediena IV klases impregnātsānu, toni saskaņojot.
- o Izmantot nerūsējošā tērauda naglunas vītnes pašzārnējošās skrūves ar gremdgalvu (8.8 stiprības klase) 6x110mm un 6x120mm 50% no garuma bez vītnes.